

# GARMIN®

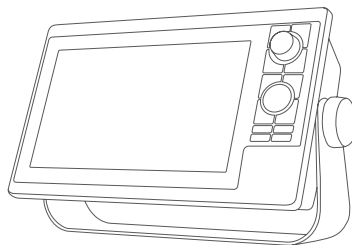

## GPSMAP® 10X2/12X2-SERIEN INSTALLATIONSINSTRUKTIONER

### Viktig säkerhetsinformation

#### ⚠ VARNING

Om du inte följer dessa varningar, försiktighetsåtgärder och meddelanden kan det leda till personskador, skador på båten eller enheten eller dålig produktprestanda.

I guiden *Viktig säkerhets- och produktinformation*, som medföljer i produktförpackningen, finns viktig information och produktvarningar.

När du ansluter strömkabeln ska du inte ta bort den kabelmonterade säkringshållaren. Det är viktigt att rätt säkring är på plats för att förhindra skador på personer och på produkten, orsakade av eldsvåda eller överhettning. Se produktspecifikationerna. Dessutom gäller inte garantin om du ansluter strömkabeln utan rätt säkring.

#### ⚠ OBSERVERA

Använd alltid skyddsglasögon, hörselskydd och andningsskydd när du borrar, skär eller slipar.

För att undvika personskador eller skador på enheten och fartyget ska du koppla bort fartygets strömförsörjning innan du börjar installera enheten.

För att undvika eventuella personskador eller skador på enheten eller fartyget ska du se till att enheten är ordentligt jordad innan du slår på strömmen. Följ anvisningarna i handboken.

#### OBS!

För bästa möjliga prestanda måste enheten installeras enligt de här instruktionerna.

Kontrollera alltid vad som finns bakom ytan som du ska borra eller skära i för att undvika skador på fartyget.

Läs alla installationsinstruktioner innan du utför installationen. Om du stöter på problem under installationen kan du kontakta Garmin® produktsupport.

### Kontakta Garmin support

- Hjälp och information finns på [support.garmin.com](http://support.garmin.com), till exempel produkthandböcker, vanliga frågor, videor och kundsupport.
- I USA ringer du 913-397-8200 eller 1-800-800-1020.
- I Storbritannien ringer du 0808 238 0000.
- I Europa ringer du +44 (0) 870 850 1241.

### Programuppdatering

Du kan behöva uppdatera plotterns programvara efter installation. Instruktioner om hur du uppdaterar programvaran finns i användarhandboken på [www.garmin.com/manuals/GPSMAP10x2-12x2](http://www.garmin.com/manuals/GPSMAP10x2-12x2).



## Verktyg som behövs

- Borrmaskin
  - Bygelfäste: borrar för respektive yta samt verktyg
  - Infälld montering: borrar på 14 mm ( $\frac{9}{16}$  tum), 6 mm ( $\frac{1}{4}$  tum) och 3,6 mm ( $\frac{9}{64}$  tum) (med mutterplatta) eller 3,2 mm ( $\frac{1}{8}$  tum) (utan mutterplatta)
- Kryssmejsel nr 2
- Sticksåg eller multiverktyg
- Fil och sandpapper
- Marint tätningsmedel (rekommenderas)

## Viktigt vid montering

### OBS!

Den här enheten ska monteras på en plats där den inte utsätts för extrema temperaturer eller förhållanden. Godkänt temperaturintervall för enheten framgår av produktspecifikationerna. Längre tids exponering för temperaturer som överskrider de godkända värdena (vid förvaring eller användning) kan orsaka permanenta skador på enheten. Skador och följdproblem som beror på extrema temperaturer täcks inte av garantin.

Tänk på följande när du väljer monteringsplats.

- Platsen bör ge optimal sikt för manövrering av båten.
- Det ska vara lätt att komma åt alla enhetsgränssnitt såsom knappsats, pekskärm och kortläsare (i förekommande fall).
- Platsen måste vara tillräckligt stadig för att hantera enhetens vikt och skydda den från kraftiga vibrationer och stötar.
- För att förhindra störningar mot en magnetisk kompass ska enheten inte installeras närmare kompassen än det säkerhetsavstånd till kompass som anges i produktspecifikationerna.
- Se till att du har tillräckligt med utrymme på installationsplatsen för att dra och ansluta alla kablar.
- Platsen måste inte vara en plan, horisontell yta. Platsen bör vara i en vertikal vinkel.

Platsen och betraktningvinkeln bör testas innan du installerar enheten. Höga betraktningvinklar uppifrån och nedifrån displayen kan resultera i en dålig bild.

## Montera enheten med bygelfäste

### OBS!

Om du monterar fästet på glasfiber rekommenderar vi att du använder en försänkingsborrspets och borrar en avståndsförsänkning genom bara det översta geltäckskiktet. På så sätt undviker du sprickor i geltäckskiktet när skruvarna dras åt.

Du kan använda bygelfästet (medföljer ej) om du vill montera enheten med bygelfäste på en plan yta.

1 Använd bygelfästet ① som mall och märk ut rikthålen.

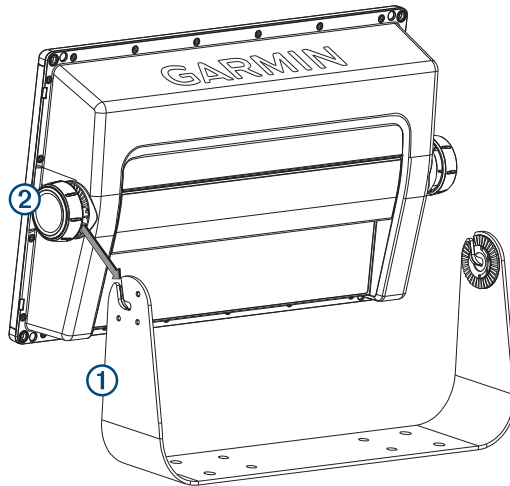

2 Borra rikthålen.

3 Med hjälp av lämpliga monteringskruvar (medföljer ej) fäster du bygelfästet på monteringsytan.

4 Montera rattarna till bygelfästet ② på enhetens sidor.

5 Placera enheten i bygelfästet och dra åt rattarna.

## Montera enheten infälld

### OBS!

Var mycket noggrann när du skär ut hålet för infälld montering av enheten. Det finns endast ett begränsat utrymme mellan höljet och monteringshålen. Om hålet görs för stort kan det påverka enhetens stabilitet efter monteringen.

Mallen och monteringsmaterialet som medföljer enheten kan användas för att montera den infälld i instrumentpanelen.

- 1 Beskär mallen och se till att den passar där du vill montera enheten.
- 2 Fäst mallen på monteringsplatsen.
- 3 Förbered monteringsytan för utskärning genom att borra ett eller flera hål vid hörnen innanför linjen på mallen. Använd en borrar på 14 mm ( $\frac{9}{16}$  tum).
- 4 Såga ut monteringsytan med en sticksåg eller ett multiverktyg längs med insidan av linjen på mallen.
- 5 Placera enheten i utskärningen för att testa passformen.
- 6 Fila och sandpappra utskärningens kanter till rätt storlek vid behov.
- 7 Med hjälp av ett verktyg, t.ex. en platt plastbit eller en skruvmejsel, kan du försiktigt bända upp hörnen på dekorkanterna. För verktyget mot mitten för att ta bort dekorkanterna.

### OBS!

Använd om möjligt ett plastverktyg. Om du använder ett metallverktyg, t.ex. en skruvmejsel, kan det skada dekorkanterna och enheten.

- 8 När enheten har passats in i utskärningen ska du se till att monteringshålen på enheten ligger i linje med de större hålen på 6 mm ( $\frac{1}{4}$  tum) på mallen.
- 9 Om monteringshålen på enheten inte ligger i linje ska de nya hålplaceringarna märkas upp.
- 10 Välj ett alternativ:
  - Om du använder en mutterplatta borrar du ett hål på 6 mm ( $\frac{1}{4}$  tum) på platsen för det större hålet.
  - Om du inte använder en mutterplatta borrar du hål på 3,2 mm ( $\frac{1}{8}$  tum) på platserna för de större hålen.
- 11 Börja i ett hörn av mallen och placera en mutterplatta ① över det större hålet ② du borrade i det tidigare steget.

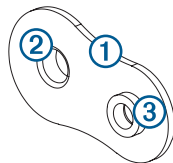

Om du använder en mutterplatta ska det mindre hålet ③ på mutterplattan ligga över det mindre hålet på mallen.

- 12 Om det mindre hålet på mutterplattan inte ligger i linje med det mindre hålet på mallen ska den nya hålplaceringen märkas upp.
- 13 Om du använder en mutterplatta borrar du ett hål på 3,6 mm ( $\frac{9}{64}$  tum) på platsen för det mindre hålet.
- 14 Upprepa för att kontrollera placeringen av återstående mutterplattor och hål på mallen.
- 15 Ta bort mallen från monteringsytan.

- 16** Börja i ett hörn av monteringsplatsen och placera en mutterplatta **4** på baksidan av monteringsytan så att de stora och små hålen ligger i linje med varandra.

Den upphöjda delen av mutterplattan ska passa in i det större hålet.

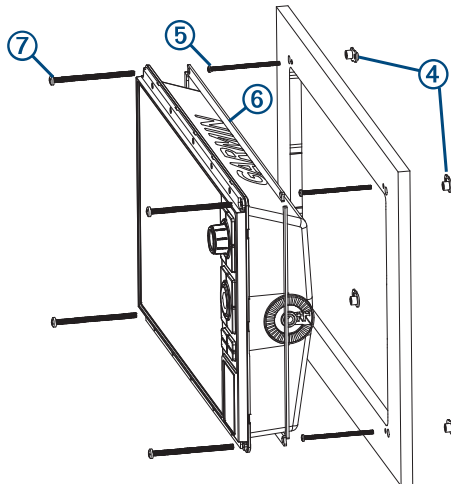

- 17** Fäst mutterplattorna på monteringsytan genom att skruva fast de medföljande M3-skruvarna **5** genom de mindre hålen på 3,6 mm ( $\frac{9}{64}$  tum).

- 18** Montera skumpackningen **6** på enhetens baksida.

Skumpackningens delar har självhäftande fästen på baksidan. Se till att dra bort skyddstejpen innan de monteras på enheten.

- 19** Om du inte kan komma åt enhetens baksida när den har monterats måste du ansluta alla nödvändiga kablar till enheten innan du placerar den i utskärningen.

#### **OBS!**

För att förhindra att metallkontaktorna korroderar ska du täcka över anslutningar som inte används med de medföljande väderskydden.

- 20** Applicera marint tätningsmedel mellan monteringsytan och enheten för korrekt tätning samt för att förhindra läckage bakom instrumentbrädan.

- 21** Om du kommer åt enhetens baksida applicerar du marint tätningsmedel runt utskärningen.

- 22** Placera enheten i utskärningen.

- 23** Fäst enheten på monteringsytan med de medföljande M4-skruvarna **7**.

- 24** Torka av allt överflödigt marint tätningsmedel.

- 25** Montera dekorkanterna genom att knäppa dem på plats runt kanten på enheten.

## **Att tänka på vid anslutning**

När du har anslutit kablarna till enheten drar du åt låsringarna för att fästa varje kabel.

## Ström/NMEA 0183 kabel

- Kabelstammen ansluter enheten till ström, NMEA 0183 enheter och en lampa eller ett signalhorn för visuella larm eller ljudlarm.
- Om du måste förlänga NMEA 0183 eller larmkablarna måste du använda en 22 AWG-kabel (0,33 mm<sup>2</sup>).
- Kabeln har differentialport NMEA 0183 för ingång och utgång.

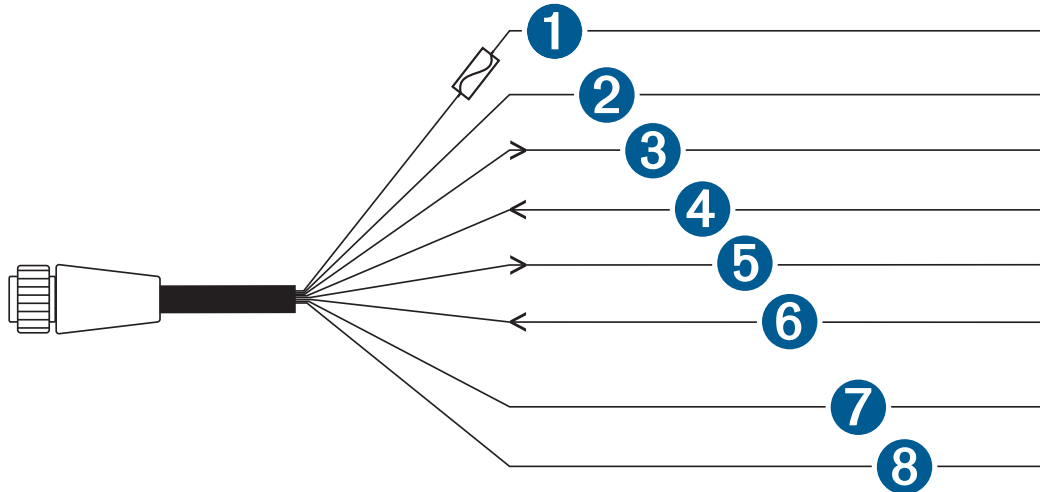

Objekt	Ledningsfärg	Kabelfunktion
①	Röd	Ström
②	Svart	Jord (ström och NMEA 0183)
③	Blå	NMEA 0183 TxA (ut +)
⑤	Grå	NMEA 0183 TxB (ut -)
④	Brun	NMEA 0183 RxA (in +)
⑥	Lila	NMEA 0183 RxB (in -)
⑦	Orange	Tillbehör på
⑧	Gul	Larm, låg nivå

## Ansluta kabelstammen till strömmen

### VARNING

När du ansluter strömkabeln ska du inte ta bort den kabelmonterade säkringshållaren. Det är viktigt att rätt säkring är på plats för att förhindra skador på personer och på produkten, orsakade av eldsvåda eller överhettning. Se produktspecifikationerna. Dessutom gäller inte garantin om du ansluter strömkabeln utan rätt säkring.

- 1 Dra kabelstammen till strömkällan och till enheten.
- 2 Anslut den röda ledningen till batteriets pluspol (+) och den svarta ledningen till batteriets minuspol (-).
- 3 Om det behövs installerar du låsringen och O-ringen i änden av kabelstammen.
- 4 Anslut kabeln i POWER-kontakten på baksidan av enheten och tryck ordentligt.
- 5 Vrid låsringen medurs för att fästa kabeln till enheten.

## Ytterligare att tänka på vid jordning

Den här enheten ska inte behöva några extra chassijordningar i de flesta installationssituationer. Om du upplever störningar kan du använda jordningsskruven på höljet för att koppla enheten till vattenjordningen och på så sätt motverka störningen.

## Viktigt beträffande Garmin marina nätverk

### OBS!

En PoE-isoleringskoppling (Power over Ethernet, P/N 010-10580-10) för marint Garmin nätverk måste användas när du ansluter en tredjepartsenhet, t.ex. en FLIR® kamera, till ett Garmin marint nätverk. Anslutning av en PoE-enhet (Power over Ethernet) direkt till ett Garmin marint nätverks plotter skadar Garmin plottern och kan skada PoE-enheten. Att ansluta en tredjepartsenhet direkt till ett Garmin marint nätverks plotter kan orsaka onormalt beteende på Garmin enheterna, däribland att enheterna inte stängs av korrekt eller att programvaran slutar fungera.

Den här enheten kan anslutas till fler Garmin marina nätverk för att dela data såsom radar, ekolod och detaljerade kartor. Tänk på följande när du ansluter Garmin marina nätverksenheter till enheten.

- Alla enheter anslutna till Garmin marina nätverk måste anslutas till samma jord. Om flera strömkällor används för marina Garmin nätverksenheter måste du koppla samman alla jordanslutningar från alla strömförsörjningsenheter med en anslutning med låg resistans eller knyta dem till en gemensam jordsamlingskena, om sådan finns.
- En Garmin marin nätverkskabel måste användas för alla Garmin marina nätverksanslutningar.
  - Tredje parts CAT5-kablar och RJ45-kopplingar får inte användas för Garmin marina nätverksanslutningar.
  - Extra Garmin marina nätverkskablar och kontakter finns hos din Garmin återförsäljare.
- ETHERNET portarna på enheten kan vardera fungera som en nätverksswitch. Alla kompatibla enheter kan anslutas till valfri ETHERNET-port för att dela data med alla enheter på båten som är anslutna via en Garmin marin nätverkskabel.

## NMEA 2000<sup>®</sup> – viktigt att tänka på

### OBS!

Om du ansluter till ett **befintligt** NMEA 2000 nätverk, hitta NMEA 2000 strömkabeln. Du behöver bara en NMEA 2000 strömkabel för att NMEA 2000 nätverket ska fungera ordentligt.

En NMEA 2000 strömisolator (010-11580-00) bör användas i installationer där tillverkaren för det befintliga NMEA 2000 nätverket är okänd.

Om du installerar en NMEA 2000 strömkabel måste den anslutas till båtens tändningslås eller genom en annan kabelmonterad omkopplare. NMEA 2000 enheter laddar ur batteriet om NMEA 2000 strömkabeln ansluts direkt till batteriet.

Den här enheten kan anslutas till ett NMEA 2000 nätverk på din båt för att dela data från NMEA 2000 kompatibla enheter såsom en GPS-antenn eller VHF-radio. Med de medföljande NMEA 2000 kablarna och kontakterna kan du ansluta enheten till ditt befintliga NMEA 2000 nätverk. Om du inte har ett befintligt NMEA 2000 nätverk kan du skapa ett grundläggande nätverk med kablar från Garmin.

Om du inte är bekant med NMEA 2000 bör du läsa *Teknisk referens för NMEA 2000 produkter* på [garmin.com/manuals/nmea\\_2000](http://garmin.com/manuals/nmea_2000).

Porten som är märkt NMEA 2000 används för att ansluta enheten till ett NMEA 2000 standardnätverk.

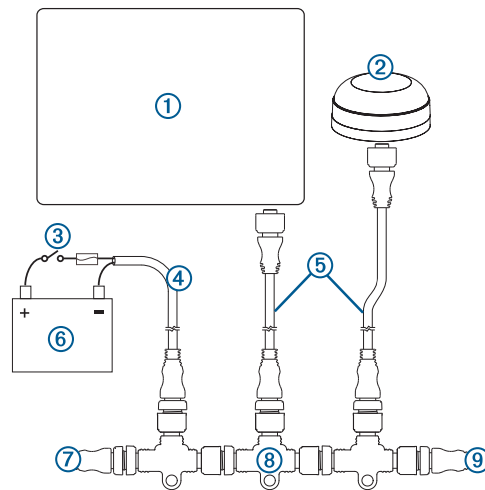



Objekt	Beskrivning
①	NMEA 2000 kompatibel Garmin enhet
②	GPS-antenn
③	Tändnings- eller kabelmonterad brytare
④	NMEA 2000 strömkabel
⑤	NMEA 2000 droppkabel
⑥	12 V-likströmskälla
⑦	NMEA 2000 terminering eller stamnätskabel
⑧	NMEA 2000 T-koppling
⑨	NMEA 2000 terminering eller stamnätskabel

### NMEA 0183 – att tänka på inför anslutning

- Plottern har en Tx-port (sänd) och en Rx-port (ta emot).
- Varje port har två ledningar som är märkta A och B i överensstämmelse med NMEA 0183 konventionen. Anslut A- och B-ledningen för respektive port till A (+)- och B (-)-ledningarna på den NMEA 0183 enheten.
- Du kan ansluta en NMEA 0183 enhet per Rx-port för att ta emot data i plottern och du kan ansluta upp till tre NMEA 0183 enheter parallellt till Tx-porten för att ta emot data från plottern.
- Se instruktionerna för installation av NMEA 0183 enheten för att identifiera sändningsledningar (Tx) och mottagningsledningar (Rx).
- Använd ett skärmat 28 AWG partvinnat kablage för långa kabellängder. Löd alla kontakter och täta dem med krympslang.
- Anslut inte NMEA 0183 datakablar från den här enheten till strömjord.
- Strömkabeln från plottern och NMEA 0183 enheterna måste anslutas till en gemensam strömjord.
- De interna NMEA 0183 portarna och kommunikationsprotokollen konfigureras på plottern. Mer information finns i NMEA 0183 avsnittet i plotterns användarhandbok.
- Läs plotterns ägarhandbok för en lista över godkända NMEA 0183 meningar som plottern har stöd för.

## NMEA 0183 enhetsanslutningar

Det här schemat visar tvåvägsanslutningar för att både skicka och ta emot data. Du kan också använda den här tabellen för envägskommunikation. Ta emot information från en NMEA 0183-enhet genom att hänvisa till objekt ①, ②, ③, ④ och ⑤ när Garmin enheten ansluts. Skicka information till en NMEA 0183-enhet genom att använda objekt ①, ②, ③, ⑥ och ⑦ när du ansluter Garmin enheten.

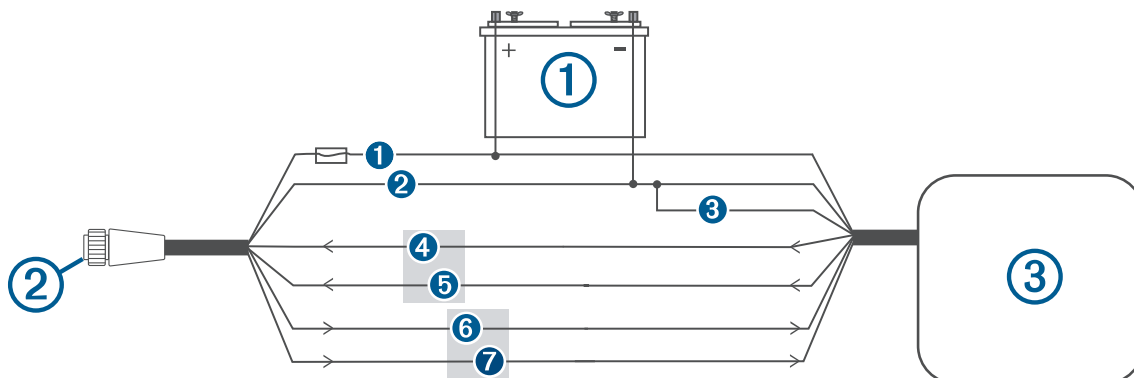

Objekt	Beskrivning
①	Strömförsörjning
②	Ström/NMEA 0183 kabel
③	NMEA 0183 enhet

Objekt	Garmin ledningsfunktion	Garmin ledningsfärg	NMEA 0183 enhetsledningens funktion
①	Ström	Röd	Ström
②	Strömjord	Svart	Strömjord
③	Datajord	Svart	Datajord
④	Rx/A (In +)	Brun	Tx/A (Ut +)
⑤	Rx/B (In -)	Lila	Tx/B (Ut -)
⑥	Tx/A (Ut +)	Blå	Rx/A (In +)
⑦	Tx/B (Ut -)	Grå	Rx/B (In -)

Om NMEA 0183 enheten bara har en ingående (Rx) ledning (ingen A, B, + eller -) ansluter du inte den grå ledningen.

Om NMEA 0183 enheten bara har en utgående (Tx) ledning (ingen A, B, + eller -) måste du ansluta den lila ledningen till jord.

## NMEA 0183 och strömkabelstift

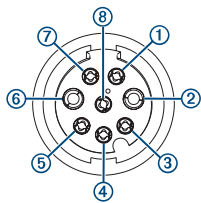

Stiftnummer	Kabelfunktion	Ledningsfärg
③	NMEA 0183 Tx/A (ut +)	Blå
④	NMEA 0183 Rx/A (in +)	Brun
①	NMEA 0183 Tx/B (ut -)	Grå
⑦	NMEA 0183 Rx/B (in -)	Lila
⑤	Larm	Gul
⑧	Tillbehör på	Orange
②	Jord (skärmad)	Svart
⑥	Chassinummer	Röd

## Anslutning av lampa och signalhorn

Den här enheten kan användas tillsammans med en lampa, ett signalhorn eller både och för att avge en ljud- eller ljussignal när plottern visar ett meddelande. Det här är ett valfritt tillägg och larmkabeln är inte nödvändig för att enheten ska fungera normalt. Tänk på följande om du ansluter enheten till en lampa eller ett signalhorn.

- Larmkretsen växlar till ett lågspänningsläge när larmet utlöses.
- Maximal ström är 1 A och ett relä behövs för att begränsa strömmen från plottern till 1 A.
- Om du vill växla manuellt mellan visuella larm och ljudlarm kan du montera enpoliga envägsomkopplare.

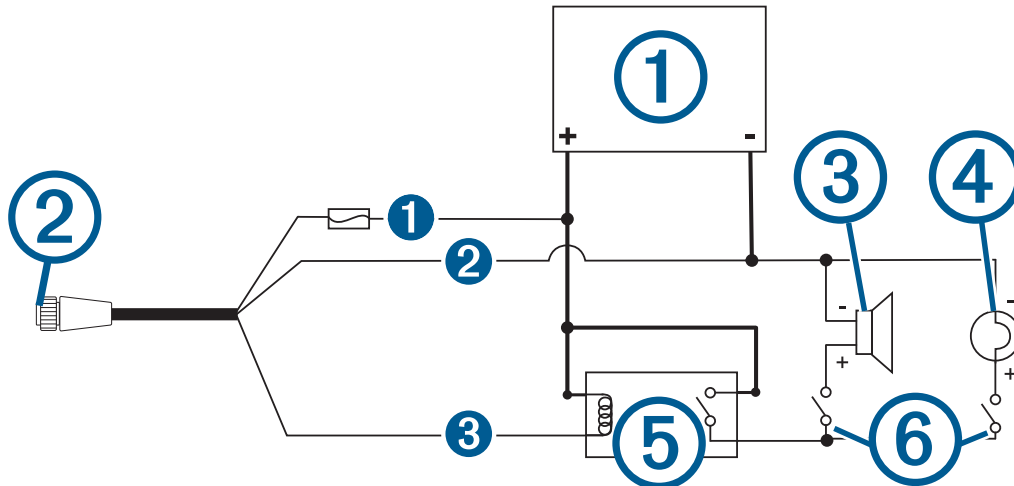

Objekt	Beskrivning
①	Strömförsörjning
②	Strömkabel
③	Signalhorn
④	Lampa
⑤	Relä (1 A spolström)
⑥	Växlar mellan larmsignal från lampan eller signalhornet

Objekt	Ledningsfärg	Kabelfunktion
①	Röd	Ström
②	Svart	Jord
③	Gul	Larm

## Att tänka på vid kompositvideo

Den här plottern tillåter videomottagning från kompositvideokällor som använder porten märkt CVBS IN. Vid anslutning av kompositvideo bör du observera detta.

- Porten CVBS IN använder en BNC-kontakt. Du kan använda en adapter från BNC till RCA för att ansluta en kompositvideokälla med RCA-kontakter till CVBS IN-portarna.
- Video delas över det Garmin marina nätverket, men delas inte över NMEA 2000 nätverket.

## Specifikationer

### Alla modeller

Temperaturområde	Från -15 till 50 °C (från 5 till 122 °F)
Material	Polykarbonatplast och gjutet hölje i aluminium
Vattenklassning	IEC 60529 IPX7 <sup>1</sup>
Inspänning	Från 10 till 32 V likström
Säkring	6 A, 125 V snabbverkande
NMEA 2000 LEN vid 9 V DC	2
NMEA 2000 förbrukning	Max. 75 mA
Säkerhetsavstånd till kompass	65 cm (25,5 tum)
Minneskort	2 SD® kortplatser, 32 GB max. kortstorlek
Trådlös frekvens, överföringseffekt	2,4 GHz vid 15,26 dBm maximalt

### I0x2-modeller

Mått (B x H x D)	31,8 x 18,5 x 6,9 cm (12,5 x 7,3 x 2,7 tum)
Skärmstorlek (B x H)	22,4 x 12,5 cm (8,8 x 4,9 tum) 10,1 tum diagonalt
Vikt	1,85 kg (4,1 lb)
Maximal strömanvändning vid 10 V DC	32,4 W
Typisk strömförbrukning vid 12 V DC	1,9 A
Maximal strömförbrukning på 12 V DC	2,7 A

### I2x2-modeller

Mått (B x H x D)	35,8 x 22,6 x 6,9 cm (14,1 x 8,9 x 2,7 tum)
Skärmstorlek (B x H)	26,2 x 16,3 cm (10,3 x 6,4 tum) 12,1 tum diagonalt
Vikt	2,34 kg (5,15 lb)
Maximal strömanvändning vid 10 V DC	34,8 W
Typisk strömförbrukning vid 12 V DC	2,2 A
Maximal strömförbrukning på 12 V DC	2,9 A

<sup>1</sup> Enheten tål tillfällig exponering för vatten på upp till 1 m djup i upp till 30 min. Mer information hittar du på [www.garmin.com/waterrating](http://www.garmin.com/waterrating).

## NMEA 2000 PGN-information

### Sända och ta emot

PGN	Beskrivning
059392	ISO-erkännande
059904	ISO-begäran
060160	ISO-transportprotokoll: Dataöverföring
060416	ISO-transportprotokoll: Anslutningshantering
060928	Begärd ISO-adress
065240	Begärd adress
126208	Begär gruppfunktion
126996	Produktinformation
126998	Konfigurationsinformation
127237	Kurs/spårstyrning
127245	Roder
127250	Fartygets kurs
127258	Magnetisk variation
127488	Motorparametrar: Snabb uppdatering
127489	Motorparametrar: Dynamiska
127493	Transmissionsparametrar: Dynamiska
127505	Vätskenivå
127508	Batteristatus
128259	Hastighet: I förhållande till vattnet
128267	Vattendjup
129025	Position snabb uppdatering
129026	COG och SOG: Snabb uppdatering
129029	GNSS-positionsdata
129283	Avvikelse från utlagd kurs
129284	Navigationsdata
129539	GNSS DOP:er
129540	GNSS-satelliter i vy
130060	Etikett
130306	Vinddata
130310	Miljöparametrar (används inte längre)
130311	Miljöparametrar (används inte längre)

PGN	Beskrivning
130312	Temperatur (används inte längre)

#### Sända

PGN	Beskrivning
126464	Sända och ta emot PGN-lista med gruppfunktion
126984	Larmsvar
127497	Reseparametrar: Motor

#### Ta emot

PGN	Beskrivning
065030	Generators vanliga grundläggande AC-kvantiteter (GAAC)
126983	Varning
126985	Varningstext
126987	Tröskelvärde för varning
126988	Varningsvärde
126992	Systemtid
127251	Girvinkel
127257	Läge
127498	Motorparametrar: statiska
127503	AC-ingångsstatus (används inte längre)
127504	AC-utgångsstatus (används inte längre)
127506	Detaljerad status om likström
127507	Laddarstatus
127509	Omformarstatus
128000	Nautisk avdriftsvinkel
128275	Distanslogg
129038	AIS klass A positionsrapport
129039	AIS klass B positionsrapport
129040	AIS klass B utökad positionsrapport
129044	Datum
129285	Navigering: Rutt-/waypointinformation
129794	AIS klass A statistiskt relaterade och reserelaterade data
129798	AIS SAR, rapport om flygplansposition
129799	Radiofrekvens/läge/ström

PGN	Beskrivning
129802	AIS Säkerhetsrelaterat utsändningsmeddelande
129808	DSC-samtalsinformation
129809	AIS klass B "CS" statistisk datarapport, del A
129810	AIS klass B "CS" statistisk datarapport, del B
130313	Luftfuktighet
130314	Faktiskt tryck
130316	Temperatur: Utökat intervall
130576	Trimplansstatus
130577	Riktningdata

## NMEA 0183 information

### Sända

Mening	Beskrivning
GPAPB	APB: Kurs eller spårstyrning (autopilot), mening "B"
GPBOD	BOD: Riktning (ursprung till destination)
GPBWC	BWC: Riktning och avstånd till waypoint
GPGGA	GGA: GPS-fixdata
GPGLL	GLL: Geografisk position (latitud och longitud)
GPGSA	GSA: GNSS, DOP och aktiva satelliter
GPGSV	GSV: GNSS-satelliter i sikte
GPRMB	RMB: Rekommenderad minimiinformation för navigering
GPRMC	RMC: Rekommenderat minimum för specifika GNSS-data
GPRTE	RTE: Rutter
GPVTG	VTG: Kurs över grund och fart över grund
GPWPL	WPL: Waypoint-plats
GPXTE	XTE: Avvikelse från utlagd kurs
PGRME	E: Beräknat fel
PGRMM	M: Kartreferens
PGRMZ	Z: Höjd
SDDBT	DBT: Djup under givare
SDDPT	DPT: Djup
SDMTW	MTW: Vattentemperatur
SDVHW	VHW: Fart genom vattnet och kurs



## Ta emot

Mening	Beskrivning
DPT	Djup
DBT	Djup under givare
MTW	Vattentemperatur
VHW	Fart genom vattnet och kurs
WPL	Waypointens plats
DSC	Digital selektiv anropsinformation
DSE	Utökat digitalt selektivt anrop
HDG	Kurs, avvikelse och variation
HDM	Kurs, magnetisk
MWD	Vindens riktning och hastighet
MDA	Meteorologisk sammansättning
MWV	Vindens hastighet och vinkel
VDM	AIS, VHF-datalänkmeddelande

Du kan köpa fullständig information om format och meningar från NMEA (National Marine Electronics Association) från [www.nmea.org](http://www.nmea.org).

© 2020 Garmin Ltd. eller dess dotterbolag

Garmin®, Garmin logotypen och GPSMAP® är varumärken som tillhör Garmin Ltd. eller dess dotterbolag och är registrerade i USA och andra länder. De här varumärkena får inte användas utan skriftligt tillstånd från Garmin.

NMEA®, NMEA 2000® och NMEA 2000 logotypen är registrerade varumärken som tillhör National Marine Electronics Association. FLIR® är ett varumärke som tillhör FLIR Systems, Inc. SD® och SDHC-logotypen är varumärken som tillhör SD-3C, LLC.

